

Инструкция по пользованию инструментом для сборки системы ультра-слайд SP

Устройство инструмента (рисунок 1).

- Рукоятка подвижная-1
- Рукоятка стационарная -2
- Штифт, фиксирующий вилку -3
- Вилка для фиксации фитинга-4
- Направляющая зубчатая планка -5
- Зажим для трубы правый -6
- Зажим для трубы левый-7
- Корпус инструмента-8
- Винт для регулировки зажима трубы- 9
- Рукоятка для фиксации зажима -10

Рисунок 1

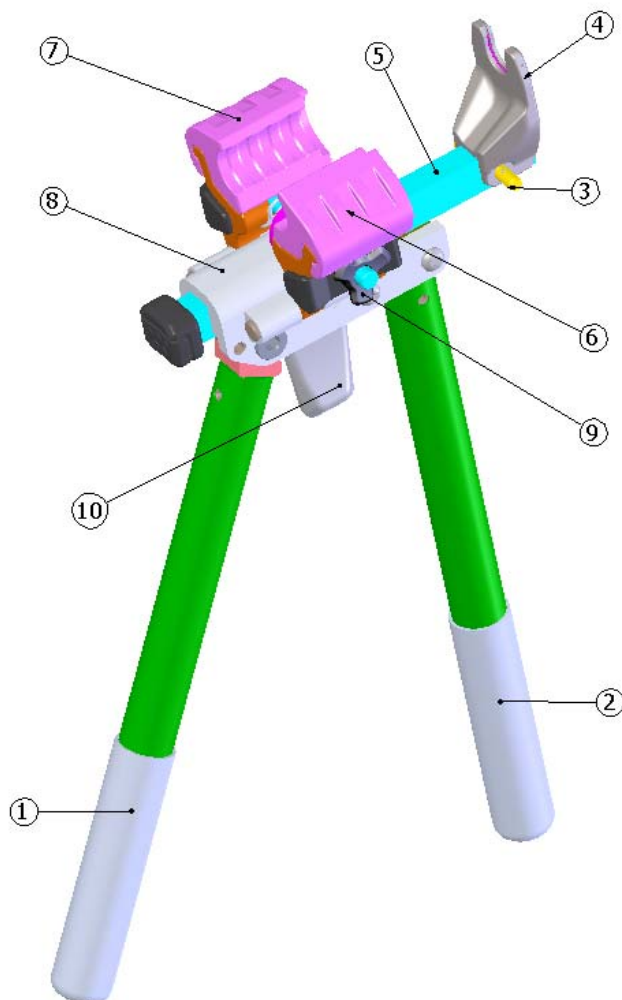

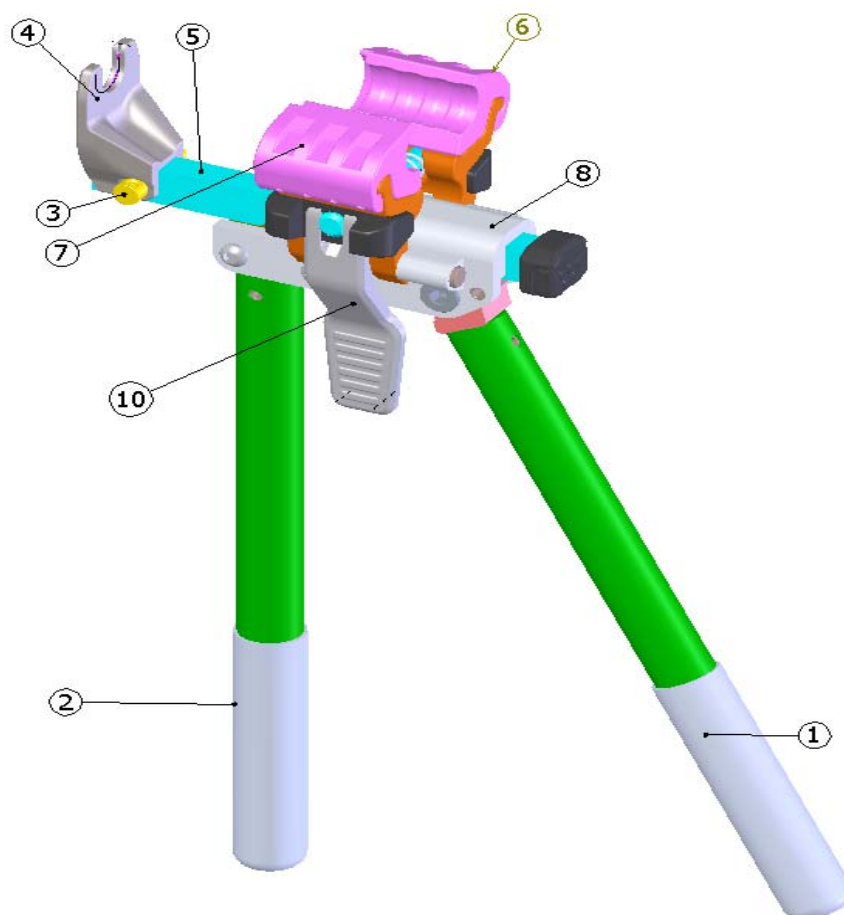

1. Подготовка инструмента к работе.

В комплект входят два типоразмера вилок для фиксации фитинга (4) :

- а) фиксирующая вилка для труб 16 мм и 20 мм
- б) фиксирующая вилка для труб 25 мм, 26 мм и 32 мм

1.1. Установить вилку фиксации фитинга (4) из комплекта в соответствии с размером устанавливаемого фитинга и трубы. Необходимо зафиксировать вилку на зубчатой направляющей (5) с помощью специального штифта (3).

1.2. Установить в правой и левой полуформе (6), (7) зажимы фиксирующие губки, соответствующие размеру устанавливаемой трубы.

В комплекте инструмента имеются три пары фиксирующих губок для захвата трубы: губки для трубы 16 мм, губки для трубы 20 мм, губки для трубы 25 мм и 32 мм.

После установки губок в корпус инструмента необходимо убедиться, что выступающая часть губок направлена в сторону фиксирующей вилки (4).

2. Сборка системы с помощью инструмента

2.1 Отвести подвижную рукоятку(1) до упора и продвинуть направляющую зубчатую рейку(5) вперёд на максимальный вылет фиксирующей вилки.

2.2 Открыть обе полуформы зажима для трубы, как показано на рисунке 2.

рисунок 2



2.3 Установить фитинг в вилку(4) таким образом, что бы специальная проточка на фитинге зафиксировалась в вилке. (рисунок 3)

рисунок 3

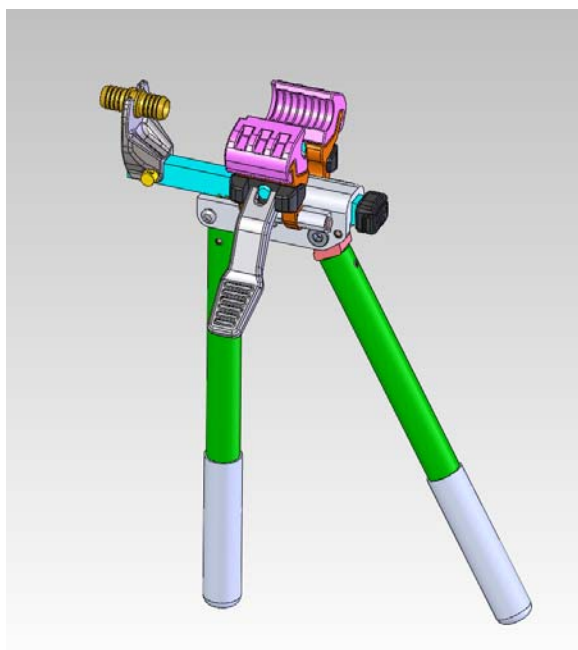

2.4 Надеть гильзу на трубу. Установить трубу с гильзой в захватывающее устройство. (рисунок 4).

рисунок 4

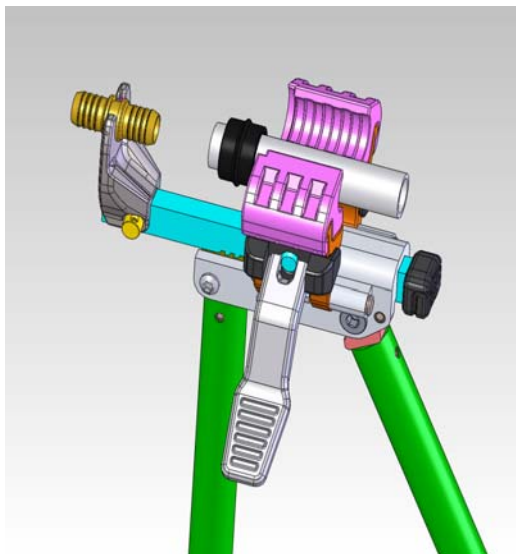

2.5. Приблизить торец трубы к фитингу (2-3 мм). При этом гильза должна оставаться в зоне захватывающих губок. Закрывать зажимное устройство и зафиксировать захват с помощью рукоятки (10).
 Зажатие должно быть плотным, но без повреждения трубы. Регулировка усилия захвата трубы осуществляется с помощью винта (9).
 Перед началом работы необходимо убедиться, что гильза также надежно зафиксирована в захватывающих губках. (рисунок 5)
 2.6. С помощью рукояток подвести трубу к фитингу. Убедившись, что торец трубы находится на одной оси с торцом фитинга, направить трубу в заходную фаску фитинга.

рисунок 5 .

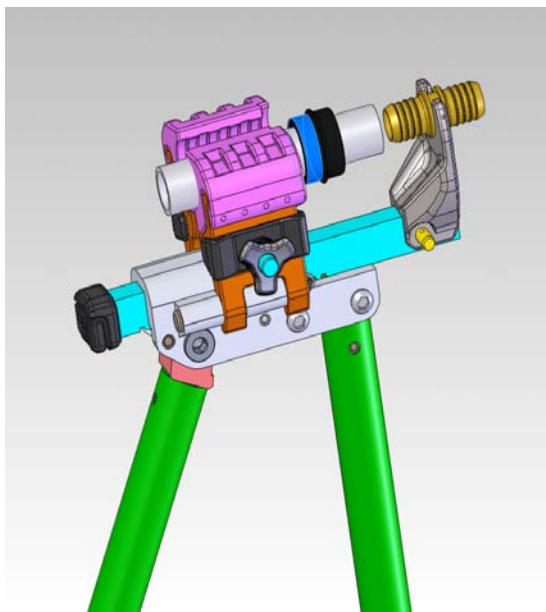

2.7 С помощью движения рукояток завершить соединение пока труба не примет в себя всю длину штуцера фитинга до упора. Обратите особое внимание на то, чтобы во время движения трубы на фитинг натяжная гильза все время находилась в зафиксированном положении и не надвигалась на штуцер фитинга. (рисунок 6)

Рисунок 6

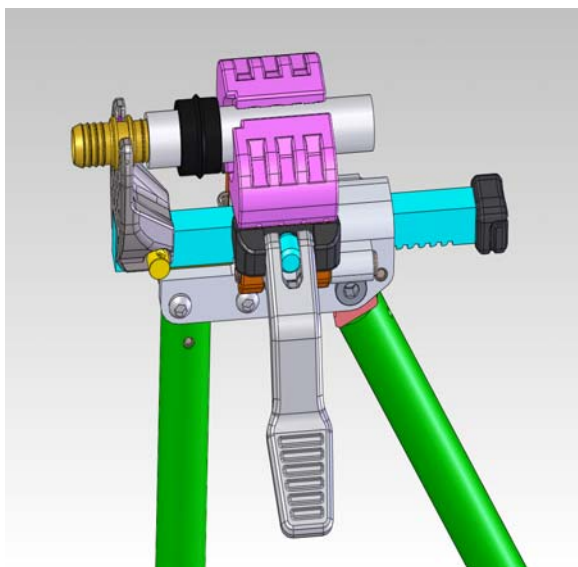

2.8 Рукояткой (10) снять зажимное усилие на захвате. С помощью тех же рукояток завершить сборку надвинув на соединение трубы с фитингом натяжную гильзу до упора. (рисунок7)

Рисунок 7

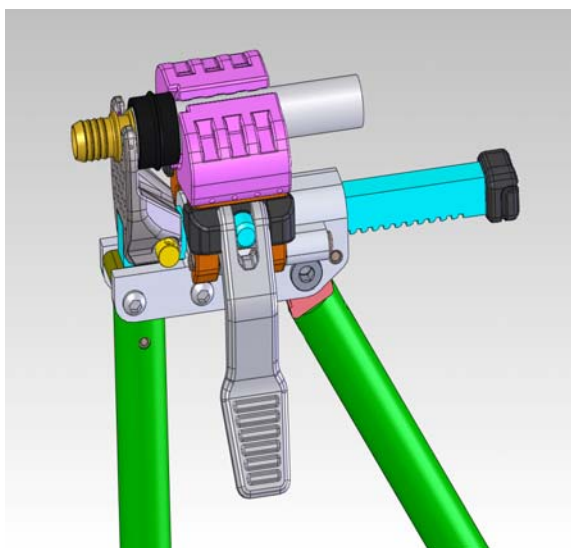

2.9. На этом сборка соединения завершена. Откройте зажимное устройство и Снимите готовое соединение с монтажного инструмента.